

Mi Watch -käyttöopas

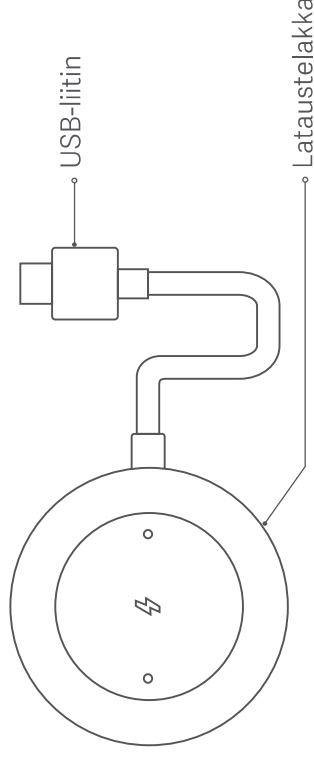

Yleistä

Lue tämä käyttöopas huolellisesti ennen laitteen käyttöä.
Säilytä käyttöopas myöhempiä käyttöä varten.

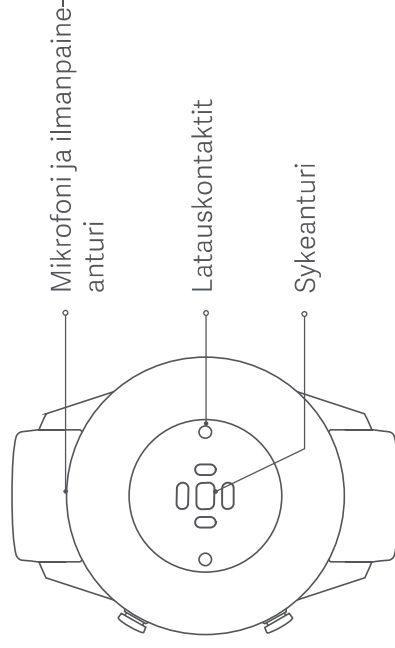
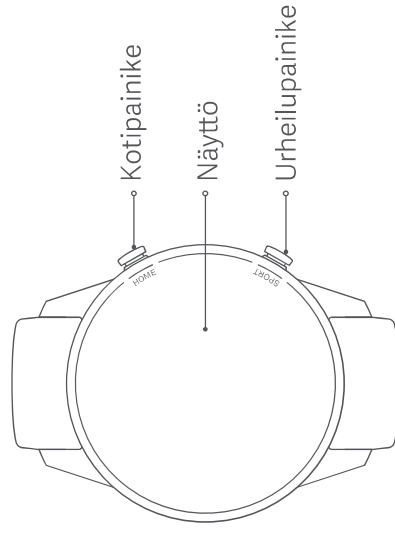

Huom: Kuvat ovat vain suuntaa antavia. Varsinainen tuote saattaa poiketa kuvituskuivista.

Kellon pitäminen

Normaalia päivittäistä käyttöä varten kiristä ranneke mukavaksi noin yhden sormen leveyden päähän ranneluusta. Varmista sykeanturin voivan mitata sykettä normaalisti.

Huom: Kellon pitäminen liian löysällä saattaa häiritä sykeanturin toimintaa.

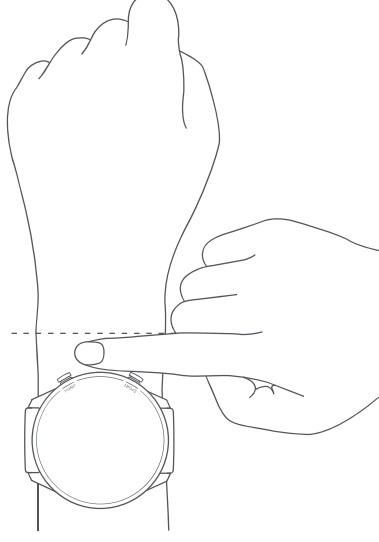

02

Yhdistäminen

Lataa ja asenna Xiaomi Wear tai Xiaomi Wear Lite -sovellus hallitaksesi kelloasi. Kirjautu Mi-tiilillesi ottaaksesi lisäominaisuudet käyttöön.

1. Paina kellon kotipainiketta kolmen sekunnin ajan käynnistääksesi sen. Skanna QR-koodi tai etsi sovellus puhelimesi sovelluskaupasta lataaksesi ja asentaaksesi Xiaomi Wear tai Xiaomi Wear Lite -sovelluksen.

Huom: Sovelluksen toiminta on saattanut muuttua päivitysten mukana tämän ohjeen kirjoittamisen jälkeen. Seuraa sovelluksen antamia ohjeita.



Skannaa viereinen QR-koodi ja valitse oikea sovellus laitteellesi:

Android-laitte: Xiaomi Wear App

iOS -laitte (iPhone): Xiaomi Wear Lite App

2. Kirjautu Mi-tillilläsi Xiaomi Wear tai Xiaomi Wear Lite -sovellukseen, valitse "Add device" ja seuraa sovelluksen ohjeita lisätäksesi kellon.
3. Hyväksy yhdistyspyyntö kellolla. Saman parituskoodin näkyessä kellossa ja puhelimessa, paina "Pair" viimeistelläksesi yhdistyksen.

Huom:

- Varmista puhelimesi Bluetooth-yhteyden olevan päällä, ja kellon olevan tarpeeksi lähellä puhelinta.
- Mikäli parituskoodi näkyy kellossa, mutta ei puhelimessasi, tarkista näkykö puhelimesi ilmoituskeskuksessa parituspyyntöä.
- Mikäli kellon yhdistäminen ei onnistu, voit palauttaa kellon tehdasasetukset painamalla kellon kotipainiketta kolmen sekunnin ajan ja yrittää tämän jälkeen uudelleen.

Käyttö

Näytön eleet

- 1 Näytä ilmoitukset: Pyyhkäise alas näytön yläreunasta
- 2 Avaa ohjauspaneeli: Pyyhkäise ylös näytön alareunasta
- 3 Vaihda näkymää: Pyyhkäise vasemmalle tai oikealle kotinäytöllä
- 4 Palaa takaisin: Pyyhkäise oikealle näytön vasemmasta reunasta

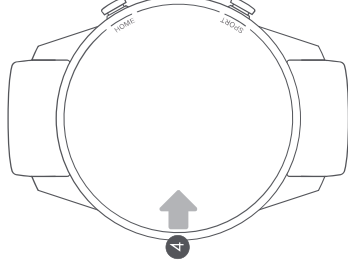
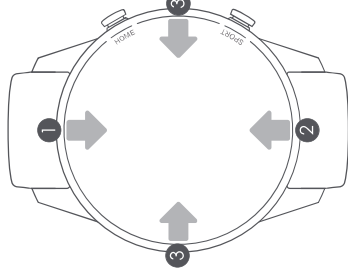

Painikkeiden toiminta

- 1 Paina pohjassa kolmen sekunnin ajan käynnistääksesi tai sammuttaaksesi
- 2 Paina pohjassa 15 sekunnin ajan pakottaaksesi uudelleenkäynnistyksen
- 3 Paina kerran kotinäytöllä näyttääksesi toiminnot
- 4 Paina kerran treenaustilassa keskeyttääksesi tai jatkaaksesi harjoitusta, pidä pohjassa lopettaaksesi treenin
- 5 Paina vaihtaaksesi näkymää treenitilassa
- 6 Paina avataksesi pikavalinnan (oletuksena treenilista) kun et ole treenitilassa

Huom: Voit muokata pikavalinnan toimintaa Xiaomi Wear/Xiaomi Wear Lite -sovelluksella

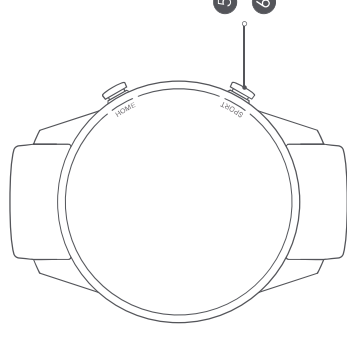
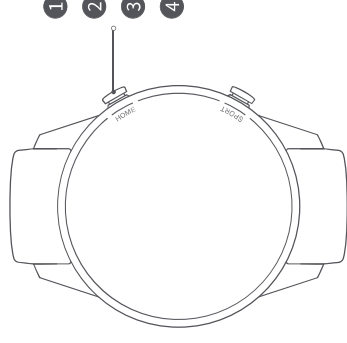

Rannekkeen käyttö

Säädä soljen kiinnityksen paikkaa ranteesi koon mukaan.

Rannekkeen voi irrottaa ja kiinnittää alla olevien ohjeiden mukaisesti. Kiinnitettyäsi rannekkeen, vedä siitä varmistaaksesi sen olevan kunnolla kiinni.

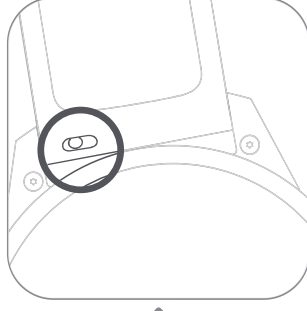
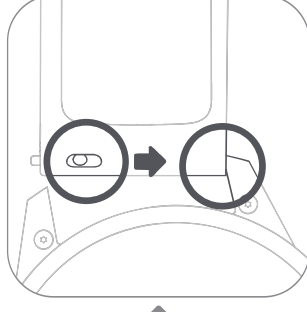
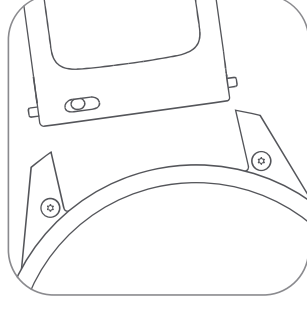
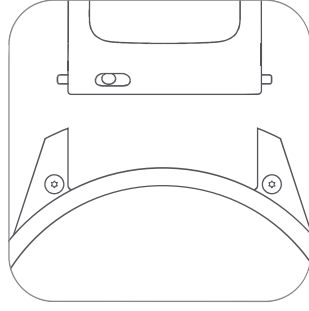
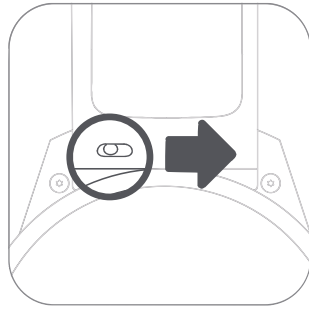

Rannekkeen irrotus

Rannekkeen kiinnitys

Lataaminen

1. Aseta kello lataustelakalle. Varmista kellon pohjassa olevien latauskontaktien osuvan telakan kontakteihin.
2. Yhdistä lataustelakka standardin mukaiseen 5V USB virtalähteeseen, joka tarjoaa vähintään 0,5 A virtaa.

Huom:

- Mikäli kello ei käynnisty sen oltua käyttämättömänä pitkään, anna sen latautua noin minuutin ajan jotta akussa on tarpeeksi virtaa käynnistymiseen.
- Pyyhi latauskontaktit puhtaaksi ennen lataamista välttääksesi kelloon mahdollisesti jääneen hien ja kosteuden päätymistä latauskontakteihin.

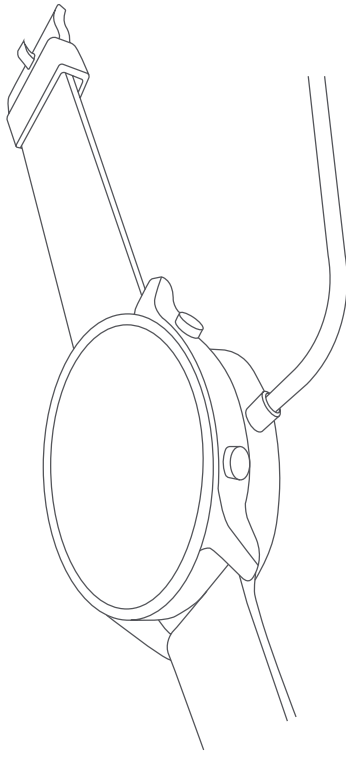

Tekniset tiedot

Nimi: Mi Watch

Malli: XMWTCL02

Näyttö: 1.39" AMOLED

Resoluutio: 454 × 454

Anturit: Sykeanturi, kiihtyvyyssanturi, gyroskooppi, magneettikenttäanturi, ilmanpaineanturi (barometri), ympäristön valoisuuden tunnistin

Langaton yhteys: Bluetooth 5.0 BLE

Akun kapasiteetti: 420 mAh

Satelliittipaikannus: GPS/GLONASS/BDS/GALILEO

Yhteensopivuus: Android 5.0 & iOS 10 tai uudempi

Latausjännite: 5 V --- 0.5 A

--- symboli merkitsee tasavirtaa (DC)

Ulkomitat: 45.9 × 53.35 × 11.8 mm (ei sisällä ranneketta tai ulokkeita)

Bluetooth-taajuus: 2402MHz-2480 MHz

Bluetooth-lähetysteho: ≤13 dBm

GPS/GLONASS/BDS/GALILEO taajuus 1559MHz-1610MHz

Käyttöturvallisuus

- Mitatessasi sykettä, pidä ranteesi paikallaan.
- Kellon vesitiiveysluokitus on 5 ATM. Vesitiiveys voi kuitenkin huonontua laitteen vanhetessa. Kelloa voidaan pitää viileässä suihkussa, uima-altaassa, tai pinnan lähellä uudessa. Älä käytä kelloa saunassa tai sukelletaessa.
- Kellon kosketusnäyttö ei toimi veden alla tai märkänä. Pyyhi näyttö kuivaksi pehmeällä liinalla ennen näytön käyttöä.
- Vältä kellon pitämistä liian tiukalla normaalissa käytössä. Pidä sen kontaktipinta kuivana, ja pyyhi ranneke säännöllisesti puhtaaksi. Lopeta kellon käyttö välittömästi ja hakeudu lääkäriin mikäli ranteesi alkaa punottaa tai turpoaa. Kitka saattaa aiheuttaa ihon ärtymistä pitkien treenien aikana, ota tällöin kello pois ranteesta.
- Käytä kellon lataamiseen vain mukana tullussa lataustelakkaa. Käytä lataustelakan kanssa vain USB-standardin mukaisia virtalähteitä.
- Pidä virtalähde, lataustelakka, ja kello kuivassa ympäristössä latauksen ajan. Älä koske virtalähteeseen tai lataustelakkaan märillä käsillä. Älä altista virtalähdettä tai lataustelakkaa sateelle tai muille nesteille.
- Käytä kelloa vain -10°C - +45°C lämpötilassa. Kello ei välttämättä toimi oikein ympäristön lämpötilan ollessa liian korkea tai matala.
- Kellossa on sisäänrakennettu akku, joka ei ole käyttäjän vaihdettavissa. Älä jätä kelloa tai akkuja suoraan auringonpaisteeseen, tai altista niitä tulelle tai muille korkeille lämpötiloille. Akun väärinkäytöstä seuraa räjähdysvaara! Älä vaihda akkua väärintyyppiseen.
- Älä pura, lävistä, purista, iske tai polta akkua. Lopeta akun käyttö välittömästi, mikäli se turpoaa tai vuotaa.
- Älä koskaan heitä akkua tai laitetta tuleen. Räjähdysvaara!
- Kello ei ole lääkenäöllinen laite, laitteen antamia tietoja ei tule käyttää pohjana sairauden diagnoosiin, ehkäisyyn, tai hoitoon.
- Kello ja sen lisäosat sisältävät pieniä osia, jotka voivat aiheuttaa tukehtumisvaaran. Pidä laite lisäosineen poissa pienten lasten ulottuvista.
- Laite ei ole lelu, eikä sitä tule antaa lasten käytettäväksi ilman aikuisen valvontaa.

Säädökset

WEEE-tiedot

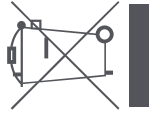

Kaikki oheisella merkinnällä varustetut laitteet ovat sähkö- ja elektroniikkaromua (SER, WEEE direktiivin 2012/19/EU mukaisesti), eikä niitä tule hävittää tavanomaisen kotitalousjätteen seassa. Sen sijaan suojellaksesi ympäristöä ja ihmisterveyttä, tulee laitteet toimittaa niille osoitetuihin paikallisten säännösten mukaisiin sähkö- ja elektroniikkaromun keräyspisteisiin. Oikeaoppinen kierrätys ja jätteenhävitys auttaa ehkäisemään mahdollisia negatiivisia vaikutuksia ympäristölle ja ihmisterveydelle. Ota yhteyttä paikallisiin aiheesta vastuussa oleviin viranomaisiin saadaksesi lisätietoa jätteenkeräyspaikoista.

EU-vaatimustenmukaisuusvakuutus



70mai Co., Ltd. vakuuttaa radiotaajuuslaitteen XMWTCLO2 olevan EU-direktiivin 2014/53/EU mukainen. EU-vaatimustenmukaisuusvakuutus on luettavissa kokonaisuudessaan osoitteessa: <http://www.mi.com/global/service/support/declaration.html>

Käyttöturvallisuus

Varoitus

Akkujen väärinkäyttö voi aiheuttaa ylikuumenemisen, nestevuodon, tai räjähdyksen. Vältäaksesi mahdollisia henkilövahinkoja, noudata ohjeita:

- Älä avaa, pura, tai yritä huoltaa akkua.
- Älä yritä vaihtaa sisäänrakennettua litiumioniakkua.
- Älä murskaa tai puhkaise akkua.
- Älä saata akkua oikosulkuun, äläkä anna akun päätä kosketuksiin veden tai muiden nesteiden kanssa.
- Pidä akku poissa lasten ulottuvista.
- Pidä akku poissa tullesta.
- Älä jätä akkua erittäin korkeisiin lämpötiloihin, tai tiloihin joissa paine on erittäin matala.
- Lopeta akun käyttö mikäli se on vioittunut, tai mikäli huomaat akun turvonneen tai sen vuotavan.
- Älä hävitä akkua normaalin jätteen mukana. Noudata paikallisia lakeja akun hävittämisessä.

